

# Fiche Technique

## MTH

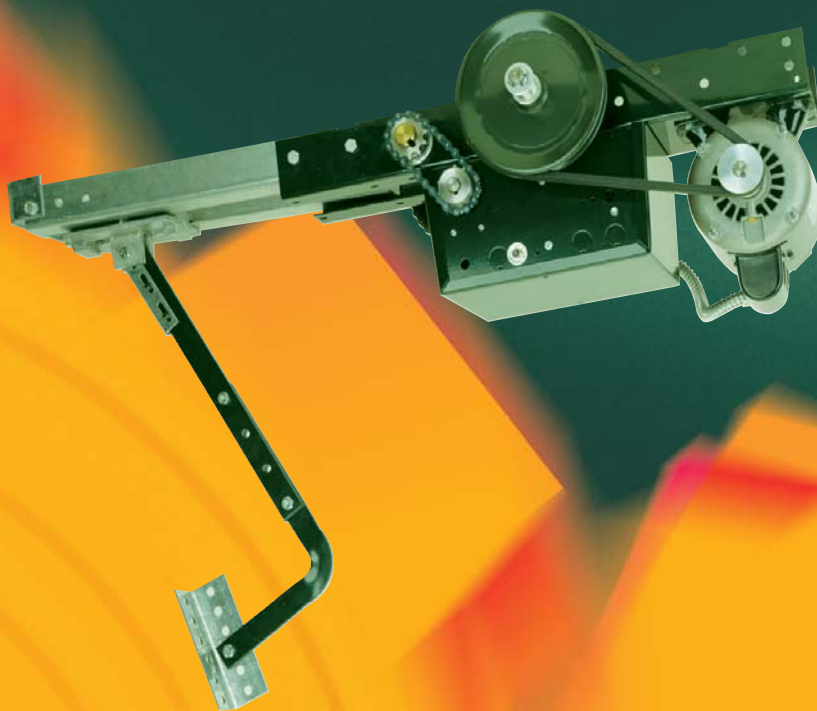

*MTH, opérateur de type aérien conçu pour un usage intensif des portes sectionnelles à élévation standard, industrielles et commerciales.*

*Manaras*®

## • Caractéristiques standards

**Moteur:** 60Hz à haut couple de démarrage et à usage intensif, 1 ou 3 phases. Moteur ouvert, protégé contre les surcharges. Également disponible avec moteur 50Hz 220V mono-phase ou moteur 380V 3 phases, consultez les ventes internes.

**Réduction:** Premier étage avec une courroie 5L/B. Étage suivant avec chaîne n° 41 et roues dentées. Arbre d'entrée d'un diamètre de 5/8" (15.875 mm), monté sur roulements à billes de précision. Arbre de sortie d'un diamètre de 1" (25.4 mm), monté sur roulements à billes. Vitesse de porte: 12"/seconde.

**Limiteur de couple:** à friction, facilement réglable de l'extérieur.

**Entraînement de la porte:** par une chaîne n° 48 (410) pour les unités 1/3 et 1/2CV et n° 41 pour les unités 3/4 et 1CV, supportée par une paire de rails galvanisés pré-perçés d'épaisseur 12ga. Les entretoises sont en acier et d'un diamètre de 3/4". Le chariot est en alliage aluminium et permet l'ajustement de la tension de la chaîne.

**Opération manuelle d'urgence:** par un système de débrayage rapide du bras amovible.

**Enceinte électrique:** tous les composants électriques sont contenus dans une enceinte NEMA 1.

**Système des fins de course:** cames en acier auto-lubrifiées et interrupteurs à usage intensif. Système contenu dans l'enceinte électrique et arbre de limites supporté par des roulements à billes. Pas de dérèglement des fins de course après une opération manuelle ou le remplacement du moteur.

**Protection contre la corrosion:** châssis et enceinte électrique protégés par une peinture polyester. Arbres bichromatés.

## • Circuit de commande

**Avec contacteur:** circuit de commande 24VCA, transformateur 40VA classe II protégé au secondaire par un fusible, contacteur d'inversion à usage intensif avec verrouillage mécanique. Le câblage C2 est standard. Le câblage B2 peut être obtenu en changeant le branchement d'un seul fil. Options disponibles: délai d'inversion, minuterie de fermeture, fin de course double, etc...

ou

**Avec CCE:** relayage 24Vdc et circuit logique 5Vdc avec un transformateur 40VA classe II protégé au secondaire par un fusible, mémoire non volatile. Les fonctions intégrées: délai d'inversion (1.5s), minuterie de fermeture, arrêt intermédiaire et minuterie de fonctionnement programmables, système d'arrêt avancé programmable, boutons poussoirs de test, système de détection de connexion inversée, détecteur de verrou. Sélection du mode de fonctionnement sur site: câblage C2, B2, D1, E2, T ou TS.

## • Options principales

**Accessoires de contrôle:** le bornier de commande permet le raccordement de stations à trois boutons-poussoirs (une fournie avec l'opérateur), de barres palpées, de cellules photo électriques, de commandes radio un bouton-poussoir (bornes externes), d'inverseurs à clef et à tirette, de détecteurs à boucles magnétiques, d'interrupteurs de verrouillages extérieurs. 24VCA disponible pour les accessoires externes est protégé par un fusible de 2A.

**Modifications environnementales:** Enceintes Nema 4/12, Nema 4X et Nema 7/9.

**Accessoires mécaniques:** frein solénoïde, etc..., consultez les ventes internes.

**Modification Appartement:** L'opérateur pour bloc d'appartements (APE0) incluant une courroie 4L/A, un rail et une chaîne de transmission n° 41, un circuit de commande électronique et paliers à roulement sur l'arbre d'entrée. La vitesse de la porte est réduite à 9"/s pour une opération silencieuse et une plus grande durabilité. Pour des opérateurs à moteur d'inversions instantanées, veuillez consulter les ventes internes. Pour augmenter encore plus la diabilité du système d'entraînement, un roulement à palier et une poulie avant pour un usage intensif (roulements à billes) peuvent étre installés en option.

## • Sélection du moteur

Dimensions maximum de la porte en pled carré

Chevaux Vapeur	Portes sectionnelles				
	Acier 18 ga. isolé	Acier 18 ga. Acier 20 ga. isolé	Bois Acier 20 ga. isolé 22 & 24 ga. isolé	Aluminium Acier 22 et 24 ga.	Fibre de verre
1/2	196	245	314	343	392
3/4	270	319	441	490	549

à titre indicatif

Garantie de 2 ans



## • Dimensions

Dégagement arrière: hauteur de porte + 4'5" (1350 mm)  
Dégagement en plafond pour les rails: 4" (102 mm)

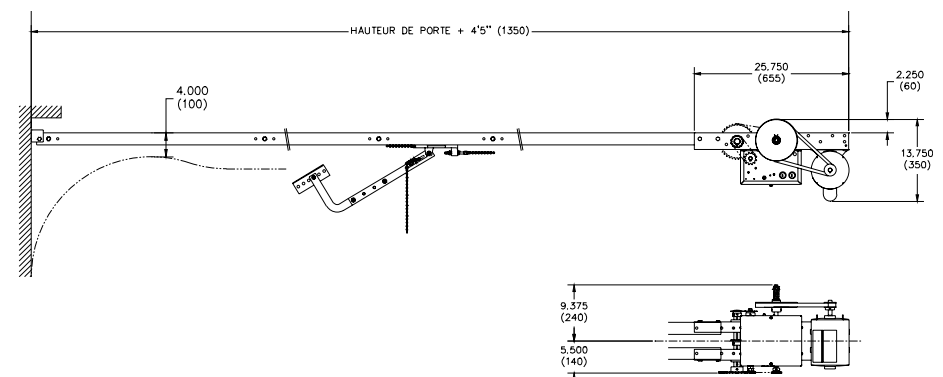

## • Gamme d'opérateurs

Courants consommés (A)

Chevaux Vapeur	115V 1 Ph	230V 1Ph	208/230V 3 Ph	460V 3 Ph	575V 3 Ph
1/2	8.0	4.0	2.1	1.0	0.8
3/4	11.2	5.6	3.2	1.5	1.2

à titre indicatif

Poids approximatif d'expédition: 71 lb – 32 kg + les rails

Ligne sans frais: 800 - 361 - 2260  
www.manaras.com

Manaras-Opera se réserve le droit de changer les spécifications sans préavis.

M.D. de 9141-0720 Québec Inc.

